

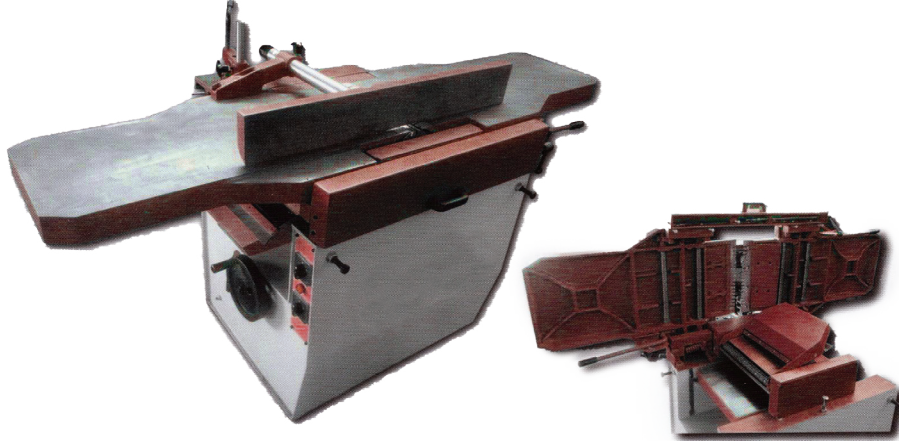

**الشركة المتحدة للمكينات**  
تصنيع ماكينات النجارة ومعدات الورش  
**United Company for Machinery**  
Manufacturing woodwork & workshop machinery

[www.ucm.com.eg](http://www.ucm.com.eg)

**MULTI OPERATIONS MACHINE**  
مجموعة نجارة متعددة العمليات



TECHNICAL SPECIFICATION	الموديل		المواصفات الفنية
<b>MULTI OPERATIONS MACHINE</b>	FS 41/3	FS 41/2	مجموعة نجارة متعددة العمليات
<b>• SPINDLE MOULDER:</b>			<b>• مواصفات التخانة:</b>
- Max. working height (mm):	225	225	- أقصى تخانة للتشغيل (مم):
- Min. working height (mm):	8	8	- أقل تخانة للتشغيل (مم):
- Feed speeds (m/min.):	6 – 11	6 – 11	- سرعات التغذية (متر/دقيقة):
- Worktable size (mm):	700x410	700x410	- أبعاد القرصة الزهر (مم):
- Motor power (380 V) (HP):	2	2	- قدرة موتور سحب الأخشاب (380 فولت) (حصان):
<b>• PLANER:</b>			<b>• مواصفات الرابوه:</b>
- Planer shaft (mm):	120	120	- قطر قلب التشغيل (مم):
- Shaft Rotation Speed (RPM):	4750	4750	- سرعة دوران قلب التشغيل (لفة/دقيقة):
- Worktable size (mm):	2010x410	2010x410	- أبعاد القرصة الزهر (مم):
- Size of tilting fence up to 45° (mm):	140x100	140x100	- أبعاد الزاوية القابلة للميل حتى 45 درجة (مم):
- Motor power (380 V) (HP):	4	4	- قدرة الموتور الرئيسي (380 فولت) (حصان):
<b>• MORTISER</b>			<b>• مواصفات المنقار البنطة:</b>
- Machine dimensions (mm):	450x260	-	- أبعاد القرصة (مم):
- Longitudinal stroke (mm):	80	-	- المشوار الطولي للعربة (مم):
- Transversal stroke (mm):	240	-	- المشوار العرضي للعربة (مم):
- Vertical stroke (mm):	190	-	- المشوار الرأسي للعربة (مم):
- Machine dimensions (mm):	1007x1250x2040	1007x1250x2040	- أبعاد الماكينة (مم):
- Weight (Kg):	870	870	- وزن الماكينة (كجم):

• يوجد امكانية استبدال الموتير ال (380 فولت) بمواتير 220 فولت عند الطلب.

• All 380 V motors equipped in the machine can be changed with 220 V motors by order.

**SURFACE PLANER MACHINE**  
ماكينة رابوه



TECHNICAL SPECIFICATION	الموديل			المواصفات الفنية
<b>SURFACE PLANER MACHINE</b>	PL 400	PL 510	PL 600	ماكينة رابوه
Front worktable Length (mm):	1220	1270	1270	طول القرصة الأمامية المتحركة (مم):
Rear worktable Length (mm):	1220	1370	1370	طول القرصة الخلفية المتحركة (مم):
Combiend Worktables Length (mm):	2600	2800	2800	طول القرصتين معاً (مم):
Front worktable width (mm):	430	560	660	عرض القرصة الأمامية (مم):
Rear worktable width (mm):	400	530	630	عرض القرصة الخلفية (مم):
Worktable height from floor (mm):	800	800	800	إرتفاع القرصة عن الأرض (مم):
Planer shaft speed (RPM):	5500	5500	5500	سرعة عامود الدوران (لفة/دقيقة):
Shaft diameter (mm):	120	120	120	قطر عامود الدوران (قلب الرابوه) (مم):
No. Blades (No.):	4	4	4	عدد الكساتير المركبة بعامود الدوران (عدد):
Blade dimensions (mm):	400X35X3	510X35X3	600X35X3	أبعاد الكساتير المركبة بعامود الدوران (مم):
Max. depth of cut (mm):	20	20	20	أقصى عمق للقطع (مم):
Motor Power (380 V) (HP):	4	5.5	7.5	قدرة الماتور (380 فولت) (حصان):
Weight (Kg):	610	690	800	وزن الماكينة (كجم):
Machine dimensions (mm):	900X650X2350	960X900X2850	960X1000X2850	أبعاد الماكينة (مم):

**THICKNESS MACHINE**  
ماكينة تخانة



- Machine body of steel.	- جسم الماكينة من الصلب.
- Worktable made of cast iron.	- القرصة مصنوعة من الحديد الزهر المجلخ.
- Machine equipped with a ruler to measure the listed side width.	- الماكينة مزودة بمسطرة مدرجة جانبية لقياس السمك.
- Machine equipped with over load for electrical protection.	- الماكينة مزودة بمفتاح أوفر لود للحماية الكهربائية.
- Machine with side pinch portfolios to ensure equilibrium during operation.	- الماكينة مزودة بحواظ جانبية للقرصة لضمان الإتران أثناء التشغيل.
- Machine equipped with additional springs and cams to prevent work-piece rebound.	- الماكينة بها سوست و كامات إضافية و ذلك للحفاظ على عدم إرتداد الشغلة.
- Machine equipped with rear cams to scrape wood smaller than 3 mm	- الماكينة مزودة بكامة خلفية وذلك لقص الأخشاب الصغيرة التي تقل عن 3 مم.
- Machine uses drag rollers that works on ball bearings instead of metal rollers to ensure ease of operation.	- درافيل السحب بالماكينة تعمل على رولمان بلي و ليس جلب و ذلك لسهولة التشغيل.
- Machine can be equipped with suction for wood shavings by order.	- يوجد إمكانية تجهيز الماكينة بشفاط لشط النشارة عند الطلب.
-All 380 V motors equipped in the machine can be changed with 220 v motors by order.	- يوجد إمكانية استبدال المواتير ال (380 فولت) بمواتير 220 فولت عند الطلب.

TECHNICAL SPECIFICATION	الموديل		المواصفات الفنية
<b>THICKNESS MACHINE</b>	PS 530	PS 630	ماكينة تخانة
- Worktable dimensions (mm):	530x1000	630x1000	أبعاد القرصة (مم):
- Max. working height (mm):	270	300	- أقصى فتحة التخانة (مم):
- Max. cutting depth (mm):	10	10	- أقصى عمق للقطع (للمسح) (مم):
- Shaft diameter (mm):	115	115	- قطر عامود الدوران (مم):
- No. of blades (No.):	4	4	- عدد الكساتير المركبة بعامود الدوران (عدد):
- Blade dimensions (mm):	530x35x3	630x35x3	- أبعاد الكساتير بعامود الدوران (مم):
- Feeding speed (m/min.):	19 – 7	19 – 7	- سرعة التغذية (متر/دقيقة):
- Main motor power (HP):	5.5	7.5	- قدرة الموتور الرئيسي (حصان):
- Feeding motor power (380 V) (HP):	2	2	- قدرة موتور السحب (380 فولت) (حصان):
- Table motor Power (380 V) (HP):	0.75	0.75	- قدرة موتور رفع و خفض القرصة (380 فولت) (حصان):
- Weight (Kg):	800	870	- وزن الماكينة (كجم):
- Machine dimensions (mm):	1115x1000x1050	1115x1000x1150	- أبعاد الماكينة (مم):

THICKNESS MACHINE  
ماكينة تخانة

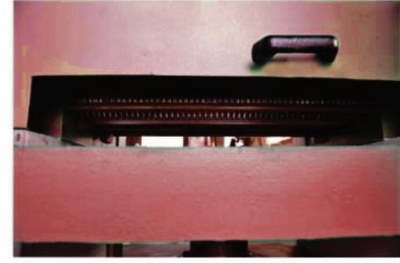

TECHNICAL SPECIFICATION	الموديل			المواصفات الفنية
THICKNESS MACHINE	PS 400	PS 520	PS 600	ماكينة تخانة
- Worktable dim. (mm):	400X680	520X780	600X1000	أبعاد القرصة (مم):
- Max. working height (mm):	250	250	250	- أقصى فتحة التخانة (مم):
- Max. cutting depth (mm):	10	10	10	- أقصى عمق للقطع (للمسح) (مم):
- Shaft diameter (mm):	108	120	120	- قطر عامود الدوران (مم):
- No. of Blades (No.):	4	4	4	- عدد الكساتير المركبة بعامود الدوران (عدد):
- Blade dimensions (mm):	35X3X40	35x3x52	35x3x60	- أبعاد الكساتير بعامود الدوران (مم):
- Feeding speed (m/min.):	19 – 7	19 – 7	19 – 7	- سرعة التغذية (متر/ دقيقة):
- Main motor power (380 V) (HP):	3	4	5.5	- قدرة الموتور الرئيسي (٣٨٠ فولت) (حصان):
- Feeding motor power (380 V) (HP):	1	2	2	- قدرة موتور السحب (٣٨٠ فولت) (حصان):
- Table motor Power (380 V) (HP):	On Request	On Request	On Request	- قدرة موتور رفع و خفض القرصة (٣٨٠ فولت) (حصان):
- Weight (Kg):	480	580	680	- وزن الماكينة (كجم):
- Machine dimensions (mm):	670x750x950	800x750x1010	1040x1000x1090	- أبعاد الماكينة (مم):

• يوجد امكانية استبدال الموتير ال (380 فولت) بمواتير 220 فولت عند الطلب.

• All 380 V motors equipped in the machine can be changed with 220 V motors by order.

**SPINDLES TENONING MACHINE**  
ماكينة لسان للأخشاب

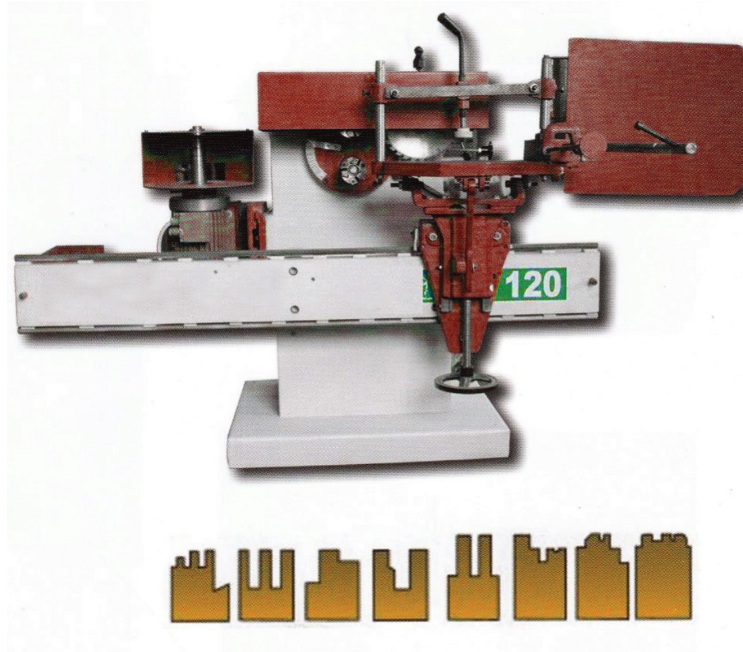
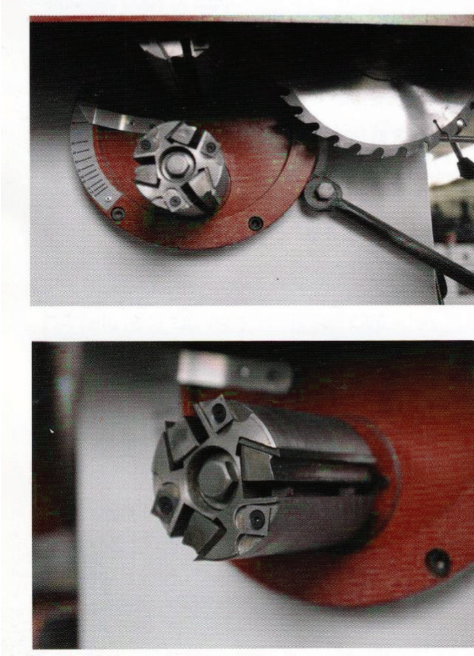

TECHNICAL SPECIFICATION	الموديل		المواصفات الفنية
<b>SPINDLES TENONING MACHINE</b>	AT 120	AT 150	ماكينة لسان للأخشاب
- Cutter head length (mm):	120	150	- طول اللسان (مم):
- Min. distance between cutter heads (mm):	5 – 55	5 – 55	- سُمك اللسان (مم):
- Cutter heads cross – stroke (mm):	25	25	- قطر عمود حامل أعمدة القطع (مم):
- Circular saw diameter (mm):	250	250	- قطر سلاح الصينية (مم):
- Spindle diameter shaft (mm):	40	40	- قطر عمود الحلية (قنطرة شكمة): مم
- Worktable Stroke (mm):	1600	1600	- مشوار العربة المتحركة (مم):
- Useful width of the worktable (mm):	400	400	- عرض القرصة (مم):
- Worktable tilt (degree):	30 – 0	30 – 0	- ميل زاوية القرصة (درجة):
- Spindle motor power (380 V) (HP):	4	4	- قدرة موتور قنطرة الشكمة (380 فولت) (حصان):
- Cutter heads & saw motor power (380 V) (HP):	3	3	- قدرة الماتور الخاص برؤوس التلسين و سلاح المنشار (380 فولت) (حصان):
- Weight (Kg):	510	510	- وزن الماكينة (كجم):
- Machine dimensions (mm):	1760x1050x1400	1760x1050x1400	- أبعاد الماكينة (مم):

• يوجد امكانية استبدال المواتير ال (380 فولت) بمواتير 220 فولت عند الطلب.

- All 380 V motors equipped in the machine can be changed with 220 V motors by order.

WOOD TURNING LATHES  
ماكينة مخرطة عادة

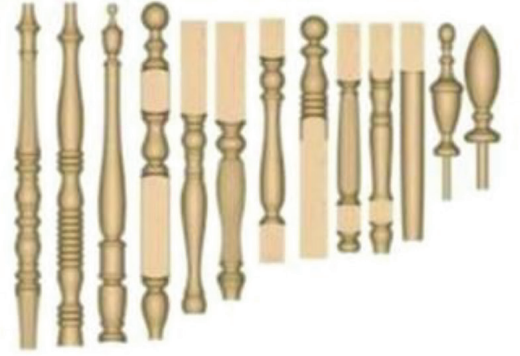

TECHNICAL SPECIFICATION	الموديل	المواصفات الفنية
<b>WOOD TURNING LATHES</b>	TB 1500	ماكينة مخرطة عادة
- Distance between centers (mm):	1500	- المسافة بين الزنبتين (مم):
- Spindle motor (380 V) (HP):	2	- قدرة الموتور (380 فولت) (حصان):
- Spindle speed (RPM):	600-1000-1500-2000	- عدد 4 سرعات (لفة/دقيقة):
- Spindle cone & center (MK):	3	- مقاس الزنبة (رقم):
- Weight (Kg):	220	- وزن الماكينة (كجم):
- Machine dimensions (mm):	2500x500x1100	- أبعاد الماكينة (مم):

- يوجد امكانية استبدال الموتير ال (380 فولت) بمواتير 220 فولت عند الطلب.
- All 380 V motors equipped in the machine can be changed with 220 V motors by order.

CHAIN MORTISING  
ماكينة منقار كاتينة

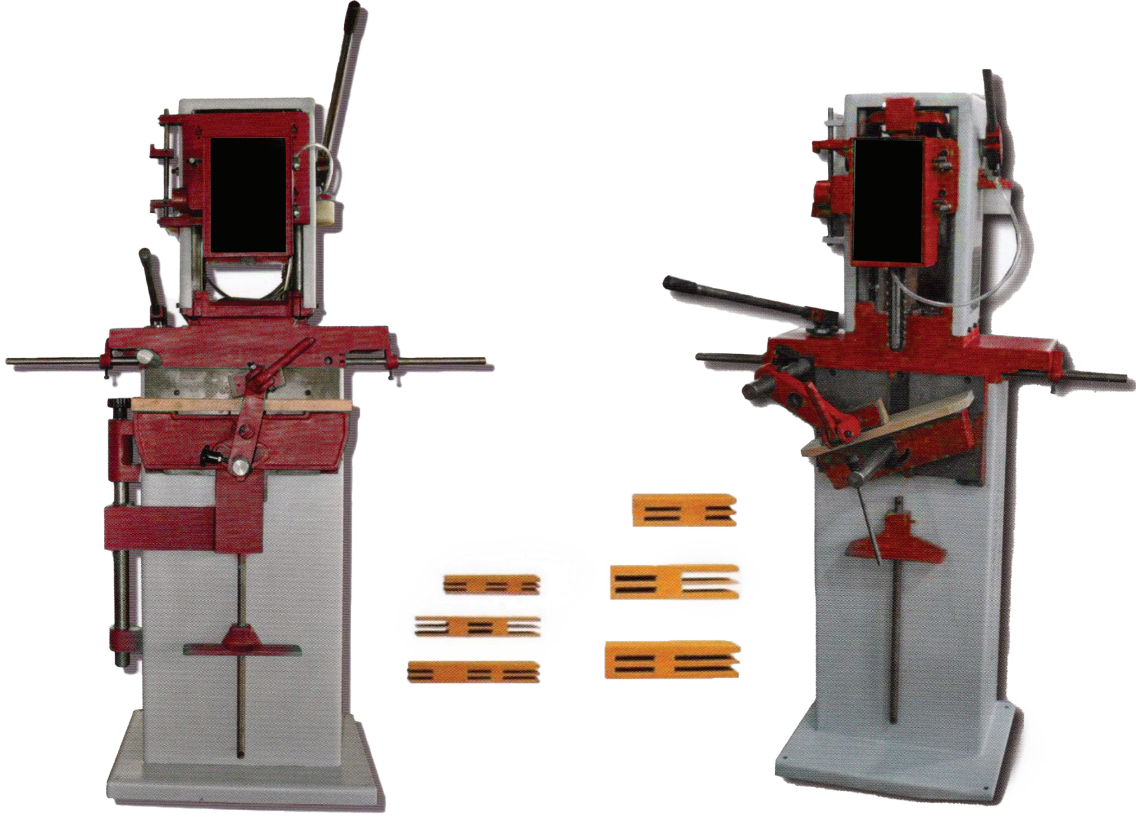

TECHNICAL SPECIFICATION	الموديل		المواصفات الفنية
<b>CHAIN MORTISING</b>	C 450	C 281	ماكينة منقار كاتينة
- Max. depth of slot (mm):	180	180	- أقصى عمق للنقر حتى (مم):
- Max. length of slot (mm):	280	280	- أقصى طول للنقر حتى (مم):
- Long. stroke of the head (mm):	130	110	- المشوار الطولي (مم):
- Vertical stroke of the head (mm):	250	180	- المشوار الرأسي للقرصة (مم):
- Head rotation (degree):	± 45	± 45	- زاوية دوران رأس المنشار (درجة):
- Table tilting up to (degree):	± 45	± 45	- زاوية دوران القرصة (درجة):
- Motor power (380 V) (HP):	3	3	- قدرة الموتور (380 فولت) (حصان):
- Table size (mm):	600x110	500x110	- أبعاد القرصة (مم):
- Weight (Kg):	420	280	- وزن الماكينة (كجم):
- Machine dimensions (mm):	1400X600X1150	1400X600X1150	- أبعاد الماكينة (مم):

• يوجد إمكانية استبدال الموتور ال (380 فولت) بمواتير 220 فولت عند الطلب.

- All 380 V motors equipped in the machine can be changed with 220 V motors by order.



**MORTISING MACHINE**  
ماكينة منقار بنطة

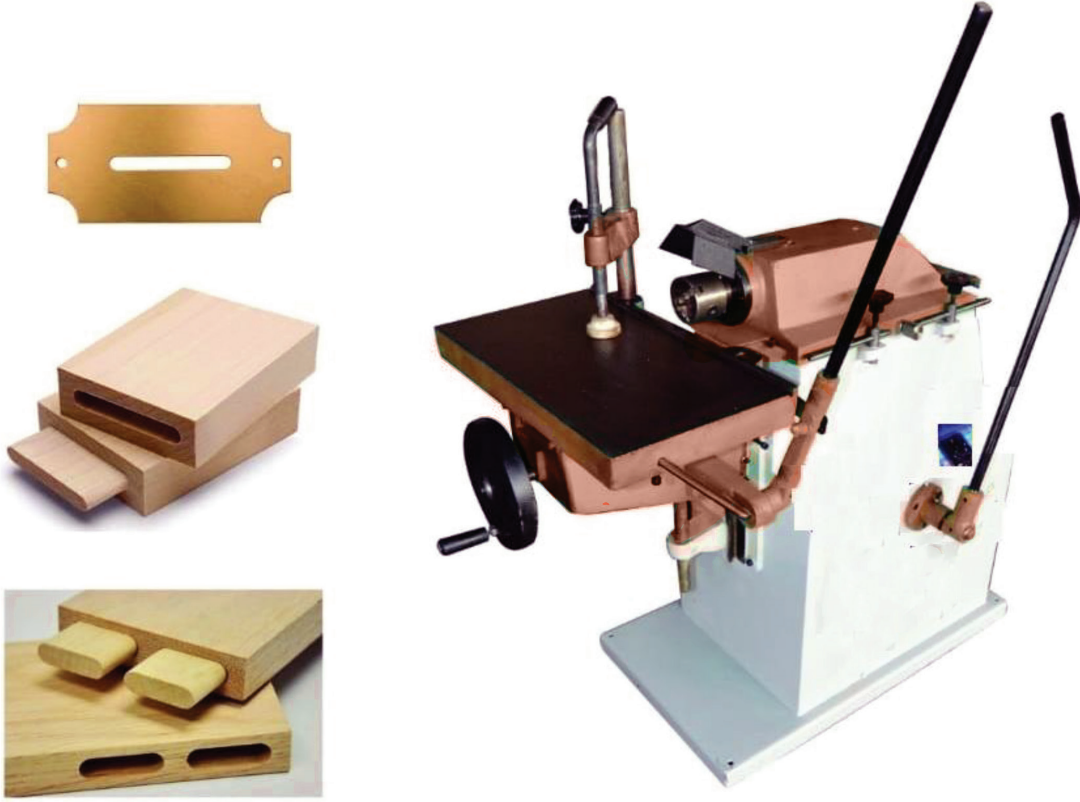

TECHNICAL SPECIFICATION	الموديل		المواصفات الفنية
<b>MORTISING MACHINE</b>	TG 45	T 45	ماكينة منقار بنطة
- Long. Stroke of the table (mm):	270	270	- المشوار الطولي للقرصة (مم):
- Transversal motion of the head (mm):	150	150	- المشوار العرضي لرأس المنشار (مم):
- Vertical Stroke of the table (mm):	250	250	- المشوار الرأسى للقرصة (مم):
- Mortising chuck (mm):	0 – 20	0 – 20	- قطر ظرف المنشار (مم):
- Spindle speeds (RPM):	4500	4500	- سرعات عمود الدوران (لفة/ دقيقة):
- Table tilling up to (degree):	± 45	-----	- القرصة المائلة تميل حتى (درجة):
- Motor power (380 V) (HP):	3	3	- قدرة الموتور (380 فولت) (حصان):
- Table size (mm):	560X310	560X310	- أبعاد القرصة (مم):
- Weight (Kg):	230	220	- وزن الماكينة (كجم):
- Machine dimensions (mm):	1400X600X1150	1400X600X1150	- أبعاد الماكينة (مم):

• يوجد امكانية استبدال الموتير ال (380 فولت) بمواتير 220 فولت عند الطلب.

- All 380 V motors equipped in the machine can be changed with 220 V motors by order.

**AUTOMATIC – SHUTTER SLOT CUTTING MACHINE**  
ماكينة ملكان شيش الشباك أوتوماتيك

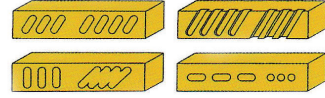
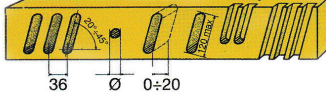

TECHNICAL SPECIFICATION	الموديل	المواصفات الفنية
<b>AUTOMATIC – SHUTTER SLOT CUTTING MACHINE</b>	CAP 28	ماكينة ملكان شيش الشباك أوتوماتيك
- Max. Slot no. per minute (mm):	28	- أقصى عدد للنقرات في الدقيقة (مم):
- Slot length (mm):	120 – 0	- ضبط طول النقرة من (مم):
- Slot degree up to (degree):	45 – 20	- ضبط زاوية النقر من (درجة):
- Slot depth up to (mm):	20	- أقصى عمق للنقرة (مم):
- Max. size of work piece (mm):	110x100	- أقصى أبعاد (لقطعة التشغيل) (مم):
- Treads of standard rack (mm):	36	- البعد بين الأسنان في القائم الواحد (مم):
- Bars length (mm):	2800	- طول كل من الجريدتين (مم):
- Motor power (380 V) (HP):	2	- قدرة الموتور (380 فولت) (حصان):
- Milling spindle (RPM):	9200	- عدد لفات عمودى النقرة في الدقيقة (لفة/دقيقة):
- Weight (Kg):	290	- وزن الماكينة (كجم):
- Machine dimensions (mm):	2800x750x1000	- أبعاد الماكينة (مم):

• يوجد امكانية استبدال المواتير ال (380 فولت) بمواتير 220 فولت عند الطلب.

• All 380 V motors equipped in the machine can be changed with 220 V motors by order.

**AUTOMATIC KNIFE SHARPENER**  
ماكينة سن الكستير

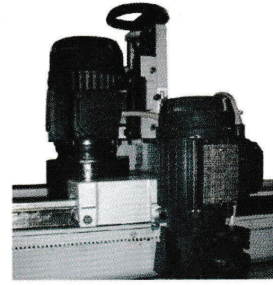
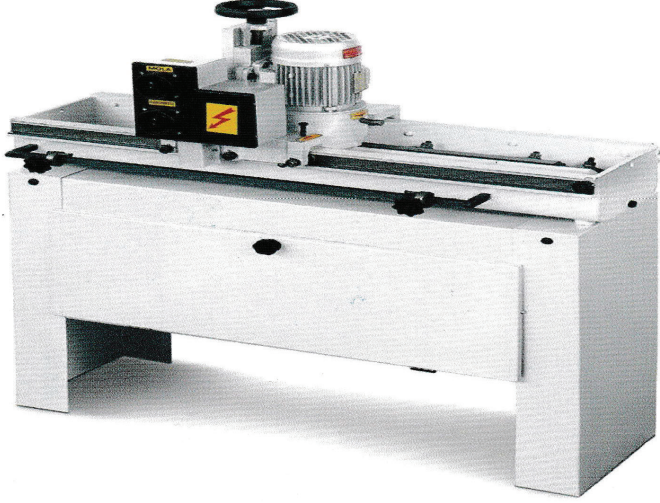

TECHNICAL SPECIFICATION	الموديل	المواصفات الفنية
<b>AUTOMATIC KNIFE Sharpener</b>	H 650	ماكينة سن الكستير
- Max. grinding length (mm):	650	- أقصى مشوار لتجليخ الكستير (مم):
- Power of grinding motor (380 V) (HP):	1	- قدرة موتور التجليخ (380 فولت) (حصان):
- Speed of grinding motor (RPM):	2800	- سرعة موتور التجليخ (لفة/دقيقة):
- Feed motor (380 V) (HP):	3/4	- قدرة موتور التغذية (380 فولت) (حصان):
- Speed of Feed motor (RPM):	1400	- سرعة موتور التغذية (لفة/دقيقة):
- Grinding cup wheel (mm):	125x45x14	- أبعاد حجم التجليخ (مم):
- Max. No. of blades that can be sharpened at the same time (No.):	4	- عدد الكساتير الممكن سنها في وقت واحد (عدد):
- Cutter grinding angle (degree):	45 – 0	- ميل زاوية السن (درجة):
- Machine weight (Kg):	110	- وزن الماكينة (كجم):
- Machine weight with base (Kg):	130	- وزن الماكينة بالقاعدة (كجم):
- Machine dimensions (mm):	1230x550x970	- أبعاد الماكينة (مم):

- يوجد امكانية استبدال المواتير ال (380 فولت) بمواتير 220 فولت عند الطلب.
- All 380 V motors equipped in the machine can be changed with 220 V motors by order.

SPINDLE MOULDER  
ماكينة حلية

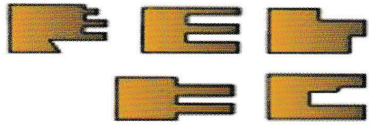
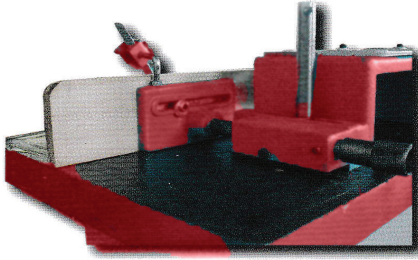

TECHNICAL SPECIFICATION	الموديل		المواصفات الفنية
SPINDLE MOULDER	T 122	T 125	ماكينة حلية
- Spindle diameter (mm):	علي حسب الطلب By request (35-40-50)	علي حسب الطلب By request (35-40-50)	- قطر عمود الحلية (مم):
- Useful spindle height (mm):	230	230	- المشوار الرأسى لعمود الحلية (مم):
- Spindle Length (mm):	180	180	- طول العمود المستخدم (مم):
- Spindle speeds (RPM):	10000-6500- 4500-2900	10000-6500- 4500-2900	- سرعات عمود الحلية (لفة/دقيقة):
- Worktable height (mm):	850	850	- إرتفاع القرصة عن الأرض (مم):
- Motor power (380 V) (HP):	5.5	7.5	- قدرة الموتور (380 فولت) (حصان):
- Worktable size (mm):	1250X700	1250X900	- أبعاد القرصة الزهر (مم):
- Weight (Kg):	630	780	- وزن الماكينة (كجم):
- Machine dimensions (mm):	1050X700X1250	1050X900X1250	- أبعاد الماكينة (مم):

SPINDLE MOULDER  
ماكينة حلية

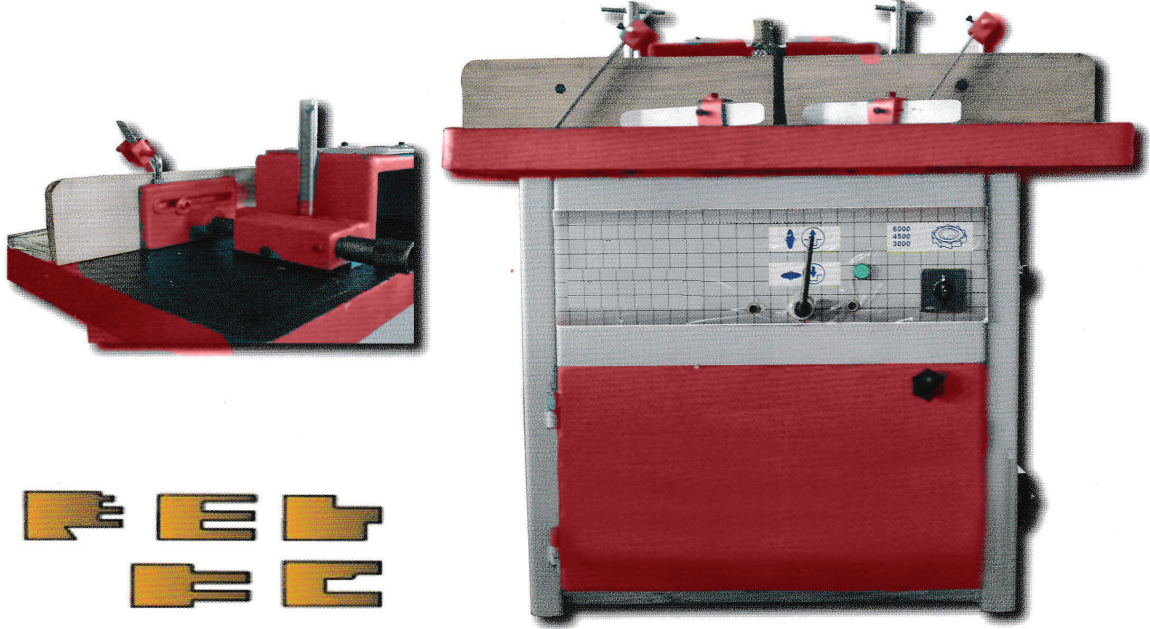

TECHNICAL SPECIFICATION	الموديل		المواصفات الفنية
SPINDLE MOULDER	T 80	T 112	ماكينة حلية
- Spindle diameter (mm):	علي حسب الطلب By request	علي حسب الطلب By request	- قطر عمود الحلية (مم):
- Useful spindle height (mm):	210	210	- المشوار الرأسى لعمود الحلية (مم):
- Spindle stroke (mm):	160	160	- طول العمود المستخدم (مم):
- Spindle speeds (RPM):	8000-6200-3000	8000-6200-3000	- سرعات عمود الحلية (لفة/دقيقة):
- Worktable height (mm):	850	850	- إرتفاع القرصة عن الأرض (مم):
- Motor power (380 V) (HP):	3	4	- قدرة الموتور (380 فولت) (حصان):
- Worktable size (mm):	850x700	1120x730	- أبعاد القرصة الزهر (مم):
- Weight (Kg):	320	570	- وزن الماكينة (كجم):
- Machine dimensions (mm):	1050x700x850	1120x730x115	- أبعاد الماكينة (مم):

- يوجد امكانية استبدال المواتير ال (380 فولت) بمواتير 220 فولت عند الطلب.
- All 380 V motors equipped in the machine can be changed with 220 V motors by order.

**PANEL SAW WITH TILTING BLADE**  
ماكينة منشار صينية لتقطيع الكونتر  
و الميلامين



TECHNICAL SPECIFICATION	الموديل	المواصفات الفنية
<b>PANEL SAW WITH TILTING BLADE</b>	MEMA 1300	ماكينة منشار صينية لتقطيع الكونتر و الميلامين
- Sliding table travel (mm):	1300	- مشوار العربة المتحركة (مم):
- Worktable tilting angle (degree):	45	- الصينية تميل بزواية حتى (درجة):
- Fixed table fence size up to (mm):	1000	- الزاوية المثبتة علي القرصة الثابته تعمل حتى (مم):
- Max. blade diameter (mm):	315	- أقصى قطر للصينية (مم):
- Max. cutting height (mm):	100	- أقصى إرتفاع للقطع (مم):
- Diameter of scoring saw (mm):	بالطلب By order (100)	- قطر صينية الحز (مم):
- Scoring motor power (380 V) (HP):	1	- قدرة موتور صينية الحز (380 فولت) (حصان):
- Motor power (380 V) (HP):	4	- قدرة الموتور (380 فولت) (حصان):
- Weight (Kg):	360	- وزن الماكينة (كجم):
- Machine dimensions (mm):	950X2100X2400	- أبعاد الماكينة (مم):

• يوجد امكانية استبدال الموتير ال (380 فولت) بمواتير 220 فولت عند الطلب.

- All 380 V motors equipped in the machine can be changed with 220 V motors by order.

PANEL SAW WITH TILTING BLADE  
ماكينة منشار صينية

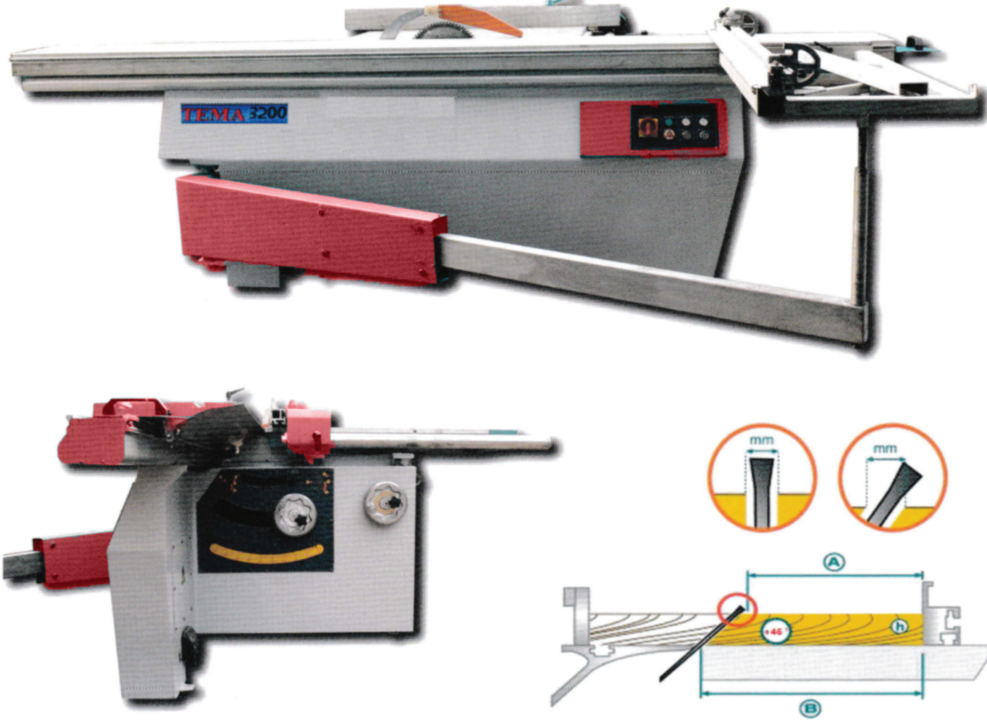

TECHNICAL SPECIFICATION	الموديل		المواصفات الفنية
<b>PANEL SAW WITH TILTING BLADE</b>	MEMA 3800	MEMA 3200	ماكينة منشار صينية
- Sliding table Length (mm):	3800	3200	- طول القرصبة المتحركة (مم):
- Max. Workpiece width (mm):	900	900	- أقصى عرض للشغلة (مم):
- Blade tilting up to (degree):	45	45	- الصينية تميل بزاوية حتى (درجة):
- Max. saw diameter (mm):	250-300	300	- قطر الصينية (مم):
- Max. cutting height (mm):	100	100	- أقصى ارتفاع للقطع (مم):
- Spindle speeds (RPM):	4000-6000-8000	2700-4000-5400	- سرعة دوران العمود (لفة/دقيقة):
- Diameter of scrolling saw (mm): (on request)	120	120	- قطر صينية الحز (عند الطلب) (مم):
- Spindle diameter (mm):	30	30	- قطر العمود (مم):
- Scoring motor power (380 V) (Kw):	1.1	0.75	- قدرة موتور صينية الحز (380 فولت) (كيلو واط):
- Motor power (380 V) (Kw):	3	4	- قدرة الموتور (380 فولت) (كيلو واط):

• يوجد امكانية استبدال الموتير ال (380 فولت) بمواتير 220 فولت عند الطلب.

• All 380 V motors equipped in the machine can be changed with 220 V motors by order.

**BAND SAW**  
ماكينة منشار شريط

**STAR 640 - 700 - 800 - 900 - 1000**

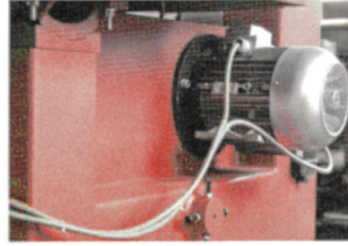
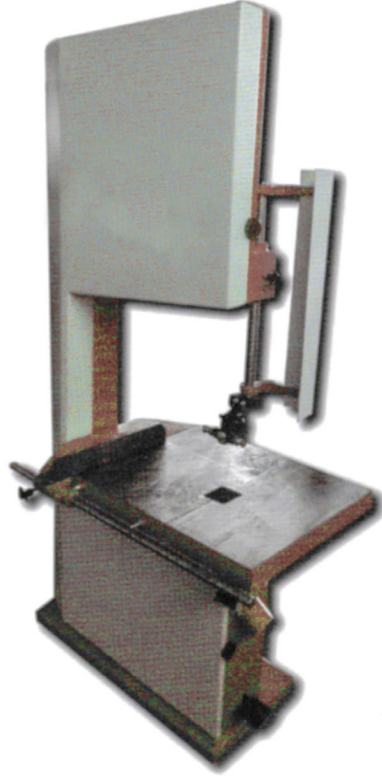

- Machine body of steel.	- جسم الماكينة من الصلب.
- Wheels and worktable are made of cast iron.	- الطارتين و القرصة من الحديد الزهر.
- Machine equipped with a footbrake to stop it in case of any failures in the bandsaw.	- فرامل قدم على الطارة السفلى للإيقاف عند إنقطاع الشريط.
- Machine contains a guide to stabilize the bandsaw.	- مجموعة دليل لحفظ إتزان الشريط أثناء التشغيل.
- Worktable can be tilted in both directions to allow tilted cuts in the workpiece up to 45 degrees.	- القرصة قابلة للميل في الاتجاهين من صفر حتى 45° لإمكانية عمل الشق المائل.
- Main motor is mounted on a flange to prevent vibration during operation.	- الموتور مُركب على فلانشة و ذلك لمنع الإهتزاز في الجسم الصلب.
- Machine wheels are balanced to prevent vibrations.	- الطارات مرصصة على جهاز كميوتر لمنع إهتزاز الطارات.
- Sealed doors with a dedicated opening for wood shavings.	- أبواب الماكينة مُحكمة الغلق و ذلك لعمل الطرد المركزي للنشارة كما أن بها مخرج نشارة.
- Machine can be equipped with suction for wood shavings by order.	- يوجد امكانية تجهيز الماكينة بشفاط لشطف النشارة عند الطلب.
- The machine is manufactured according to standard specifications.	- الماكينة مصنعة طبقا للمواصفات القياسية.





**BAND SAW**  
ماكينة منشار شريط

TECHNICAL SPECIFICATION			المواصفات الفنية
<b>BAND SAW</b>	STAR 640	STAR 700	ماكينة منشار شريط
- Wheel diameter (mm):	640	700	- قطر الطارة (مم):
- Max. depth of cut (mm):	300	500	- أقصى إرتفاع للقطع (مم):
- Max. width of cut (mm):	610	700	- أقصى عرض للقطع (مم):
- Max. length of blade (mm):	4800	5150	- أقصى طول لسلاح المنشار (مم):
- Wheel speeds (RPM):	960	700	- سرعة لفات الطارة (لفة/دقيقة):
- Motor power (380 V) (HP):	3	5.5	- قدرة الموتور (٣٨٠ فولت) (حصان):
- Table size (mm):	820x600	1030x710	- أبعاد القرصة الزهر (مم):
- Weight (Kg):	320	480	- وزن الماكينة (كجم):
- Machine dimensions (mm):	2100x770x1000	2340x770x1250	- أبعاد الماكينة (مم):

TECHNICAL SPECIFICATION	الموديل			المواصفات الفنية
<b>BAND SAW</b>	STAR 800	STAR 900	STAR 1000	ماكينة منشار شريط
- Wheel diameter (mm):	800	900	1000	- قطر الطارة (مم):
- Max. depth of cut (mm):	550	600	650	- أقصى إرتفاع للقطع (مم):
- Max. width of cut (mm):	800	900	1000	- أقصى عرض للقطع (مم):
- Max. length of blade (mm):	5800	6200	6850	- أقصى طول لسلاح المنشار (مم):
- Wheel speeds (RPM):	620	550	500	- سرعة لفات الطارة (لفة/دقيقة):
- Motor power (380 V) (HP):	5.5	7.5	10	- قدرة الموتور (٣٨٠ فولت) (حصان):
- Table size (mm):	1040x710	1200x800	1300x800	- أبعاد القرصة الزهر (مم):
- Weight (Kg):	600	760	850	- وزن الماكينة (كجم):
- Machine dimensions (mm):	2500x770x1350	2700x820x1540	2850x820x1640	- أبعاد الماكينة (مم):

**HOT PRESS**  
مكبس ساخن

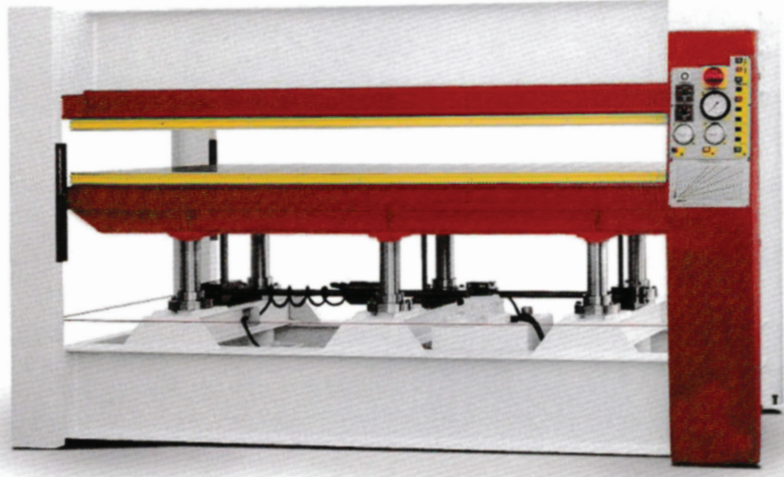

TECHNICAL SPECIFICATION	الموديل		المواصفات الفنية
<b>HOT PRESS</b>	HP 120/6	NCP 90/6	مكبس ساخن
- Max. Capacity (Ton):	120	90	- القدرة القصوى للمكبس (طن):
- No. of Pistons (No.):	6	6	- عدد بساتم المكبس (عدد):
- Pistons inner diameter (mm):	100	100	- القطر الداخلي للبستم (مم):
- Boiler type:	Electric oil heaters	سخانات زيت كهربائية	- نظام التسخين:
- Worktable dimensions (mm):	1300x3000	1300x3000	- أبعاد سطح المكبس (مم):
- Power source (Volt):	380 3 phase	380 3 phase	- مصدر التيار (فولت):
- Boiler electric power (Kw):	27	27	- القدرة الكهربائية للسخانات (كيلو واط):
- Motor power (380 V) (HP):	7.5	5.5	- قدرة الموتور الرئيسي (حصان):
- Pistons stroke (mm):	500	500	- مشوار المكبس (مم):
- Pump motor (380 V) (HP):	3	3	- قدرة موتور طلمبة تسخين الزيت (حصان):

Optionals:

- The possibility of increasing the number of layers
- The possibility of increasing the capacity of heaters up to 36 KW.

- المشتملات الإضافية :-
- إمكانية زيادة عدد طبقات إضافية.
- إمكانية زيادة قدرة السخانات حتى 36 كيلو وات.

**COLD PRESSES**  
مكبس بارد

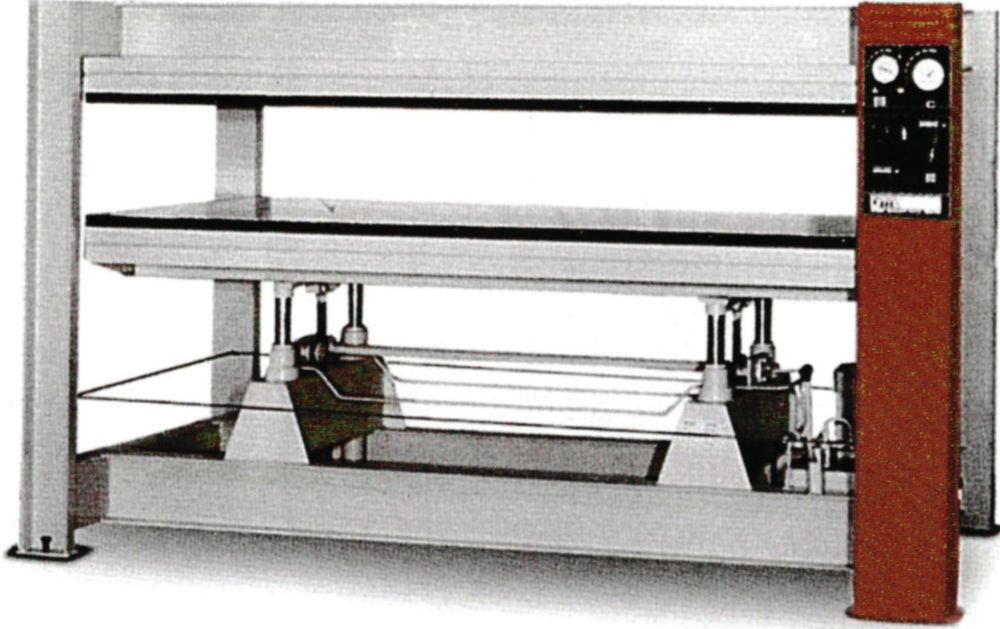

TECHNICAL SPECIFICATION	الموديل	المواصفات الفنية
<b>COLD PRESSES</b>	S/6	مكبس بارد
- Max. Capacity (Ton):	30	- القدرة القصوى للمكبس (طن):
- No. of pistons (No.):	بالطلب By order (4 or 6)	- عدد بساتم المكبس (عدد):
- Pistons inner diameter (mm):	55	- القطر الداخلي للبستم (مم):
- worktable dimensions (mm):	1300X3000	- أبعاد سطح المكبس (مم):
- Power source (Volt):	380 3 phase	- مصدر التيار (فولت):
- Motor power (380 V) (HP):	3	- قدرة الموتور الرئيسي (حصان):
- Pistons stroke (mm):	500	- مشوار المكبس (مم):

- يوجد إمكانية استبدال الموتير ال (380 فولت) بمواتير 220 فولت عند الطلب.
- All 380 V motors equipped in the machine can be changed with 220 V motors by order.

CNC ROUTER MACHINE  
ماكينة راوتر CNC

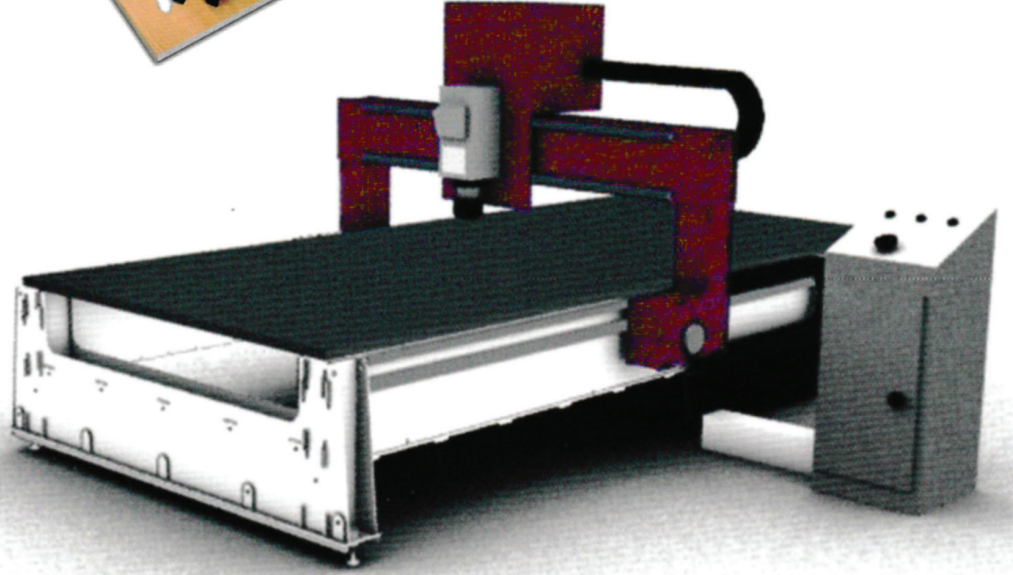

TECHNICAL SPECIFICATION	الموديل	المواصفات الفنية
CNC ROUTER MACHINE	MIM R 1000	ماكينة راوتر CNC
- Working area (x,y,z) (mm):	200x1500x2600	- نطاق الحركة (مم):
- Worktable size (mm):	1550x3200	- مساحة القرص (مم):
- Max. speed (mm/min.):	30000	- أقصى سرعة تشغيل (مم/دقيقة):
- Movement resolution (mm):	0.001	- دقة الحركة (مم):
- Drive motors type:	Stepper Motors	- أنواع مواتير الحركة:
- Spindle speed (RPM):	18000	- سرعة عمود الدوران (لفة/دقيقة):
- Spindle motor power (380 V) (HP):	4	- قدرة موتور الدوران (380 فولت) (حصان):
- Max. tool diameter (mm):	20	- أقصى قطر للبنطة (مم):
- Weight (Kg.):	1500	- وزن الماكينة (كجم):

- يوجد امكانية استبدال المواتير ال (380 فولت) بمواتير 220 فولت عند الطلب.
- All 380 V motors equipped in the machine can be changed with 220 V motors by order.

ROUTER MACHINE  
ماكينة راوتر

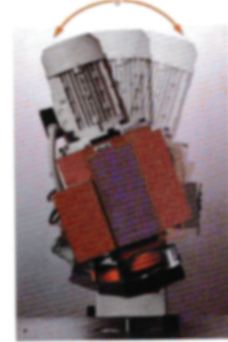

TECHNICAL SPECIFICATION	الموديل	المواصفات الفنية
ROUTER MACHINE	R 80	ماكينة راوتر
- Distance between shaft and worktable (mm):	800	- المسافة بين الماكينة و عمود القطع (مم):
- Vertical travel of spindle (mm):	90	- المشوار الرأسي للعمود (مم):
- Vertical travel of worktable (mm):	150	- المشوار الرأسي للقرصة (مم):
- Adjustable clamps (No.):	6	- دلائل للتحكم في نزول العمود (عدد):
- Spindle speeds (RPM):	9000 – 18000	- سرعات عمود الدوران (لفة/دقيقة):
- Motor power (380 V) (HP):	3 – 4	- قدرة الموتور (380 فولت) (حصان):
- Worktable size (mm):	800x600	- أبعاد القرصة الزهر (مم):
- Weight (Kg):	330	- وزن الماكينة (كجم):
- Machine dimensions (mm):	1920x800x1720	- أبعاد الماكينة (مم):

• يوجد امكانية استبدال الموتير ال (380 فولت) بمواتير 220 فولت عند الطلب.

• All 380 V motors equipped in the machine can be changed with 220 V motors by order.

SPRAY BOOTH  
كابينة دهان

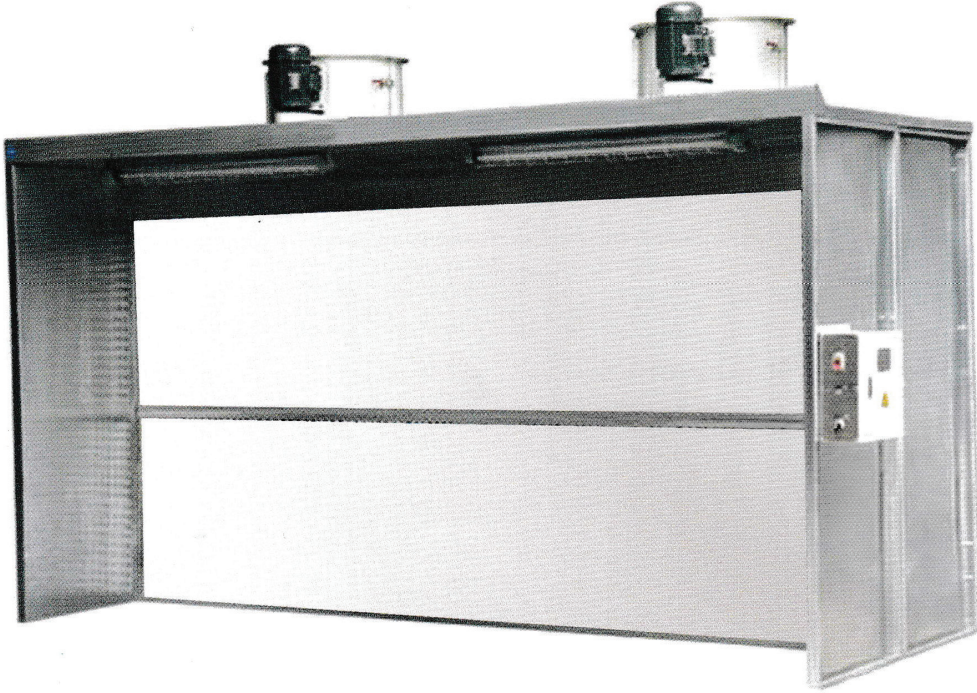

TECHNICAL SPECIFICATION	الموديل	المواصفات الفنية
<b>SPRAY BOOTH</b>	SB3	كابينة دهان
- Length (mm):	3000	- الطول (مم):
- Width (mm):	2500	- العرض (مم):
- Height (mm):	2700	- الارتفاع (مم):
- Blower height (mm):	750	- إرتفاع البلاور (مم):
- Blower capacity (m <sup>3</sup> /hour):	12000	- سعة مروحة الشفط (م.مكعب/ساعة):
- Fan motor power (380 V) (HP):	5.5	- قدرة موتور مروحة الشفط (380 فولت) (حصان):
- Pump motor power (380 V) (HP):	5.5	- قدرة موتور طللمبة المياه (380 فولت) (حصان):



SPRAY BOOTH  
كابينة دهان

Standard accesories:

المشتملات الأساسية لكابينة الدهان:

Two upper and lower water curtains electrostatic painted.

عدد 2 ستارة مياه علوية وسفلية بنظام إلكتروستاتيكي.

Four rear reflectors to filter dust and exhausts from air.

عدد 4 عواكس خلفية لإصطياد العوادم والأتربة من الهواء.

3000x2500x250 mm basin provided with water filters and 4 grills for spraying.

حوض مقاس 3000x2500x250 مم مزود بفلتر لتنقية المياه ومركب عليه عدد 4 جريل لوضع الشغلة المراد دهانها عليه.

3000x400x170 mm upper basin.

حوض علوي مقاس 3000x400x170 مم .

3000x150x130 mm middle basin.

حوض وسطي مقاس 3000x150x130 مم.

Two Fluorescent lighting fixtures each includes two 120 mm bulbs.

عدد ٢ كشاف إضاءة ( كل كشاف مزود بعدد ٢ لمبة مقاس ١٢٠مم).

Optional accesories:

المحقات الإضافية (علي حسب الطلب):

3000x2500x250 mm basin provided with 4 grills that can be used as an extension for cabin to prevent paint overspray on the ground.

حوض مقاس 3000x2500x250 مم مزود بعدد ٤ جريل يمكن وضعه لإمتداد للكابينة وذلك لعدم وجود أي رواسب من الدهانات علي الأرض.

1500x1600x1000 mm movable paint stand equipped with 11 racks.

حامل دهانات متحرك علي ٤ عجلات مقاس 1500x1600x1000 مم مزود بعدد ١١ رف x ٤ قوائم.

Movable circular stand (table) for painting.

أسناد متحرك دائرياً (طاولة) لوضع الشغلة عليها.

- 500x500x50 mm filters for the sides with wooden frames for fixtures.

مجموعة فلتر جنب مقاس 500x500x50 مم (حسب مقاس الغرفة) علي أن يقوم المصنع بعمل تجهيزة الخشب الخاصة بفلتر الجنب.



All 380 V motors equipped in the machine can be changed with 220 V motors by order.

يوجد امكانية استبدال المواتير ال (٣٨٠ فولت) بمواتير ٢٢٠ فولت عند الطلب.



# الشركة المتحدة للمكينات تصنيع مكينات النجارة ومعدات الورش

United Company for Machinery  
Manufacturing woodwork & workshop machinery

ش رقم ١٢ قطعة رقم ٢ المنطقة التاسعة - أنشاص   
0122 784 6897 - 0111 094 4477 - 0111 011 1369   
sales@ucm.com.eg 

[www.ucm.com.eg](http://www.ucm.com.eg)